

スポットD1,D2使用時における注意事項

※2026年4月16日 スポットD1,D2供用開始（スポットL1,L2,L3廃止）

スポットイン方式

- ①導入・導出線に沿ってスポットインしてください。
- ②風向きに正対駐機する場合、右図のように導出線に沿った停止位置としてください。

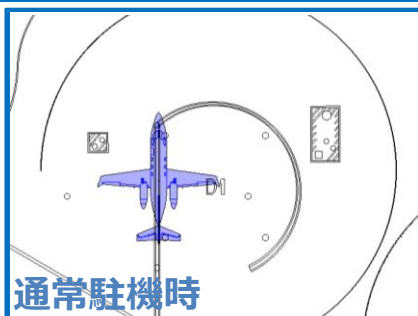

スポットアウト方式

- ①エンジン出力はグランドアイドルパワーでスポットアウトしてください。
- ②導出線に沿って右転回し、導入・導出線上を誘導路Yに向け走行してください。

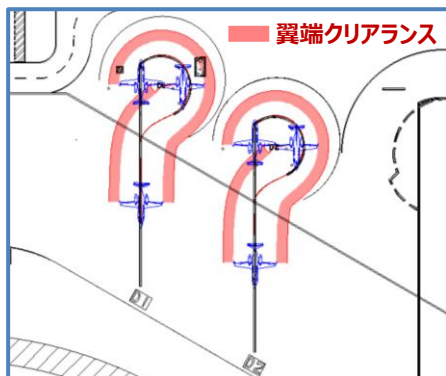
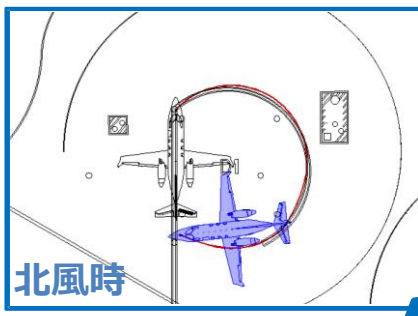
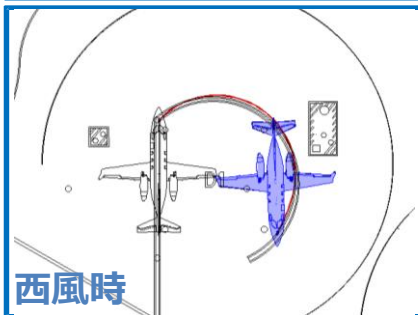
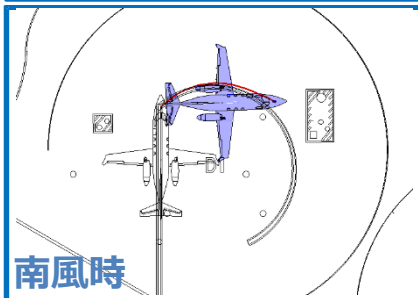

入退場門

最寄り入退場門は東門です。
スポット⇄東門の移動の際は、他の航空機やGSE車両の通行に十分注意してください。

東門

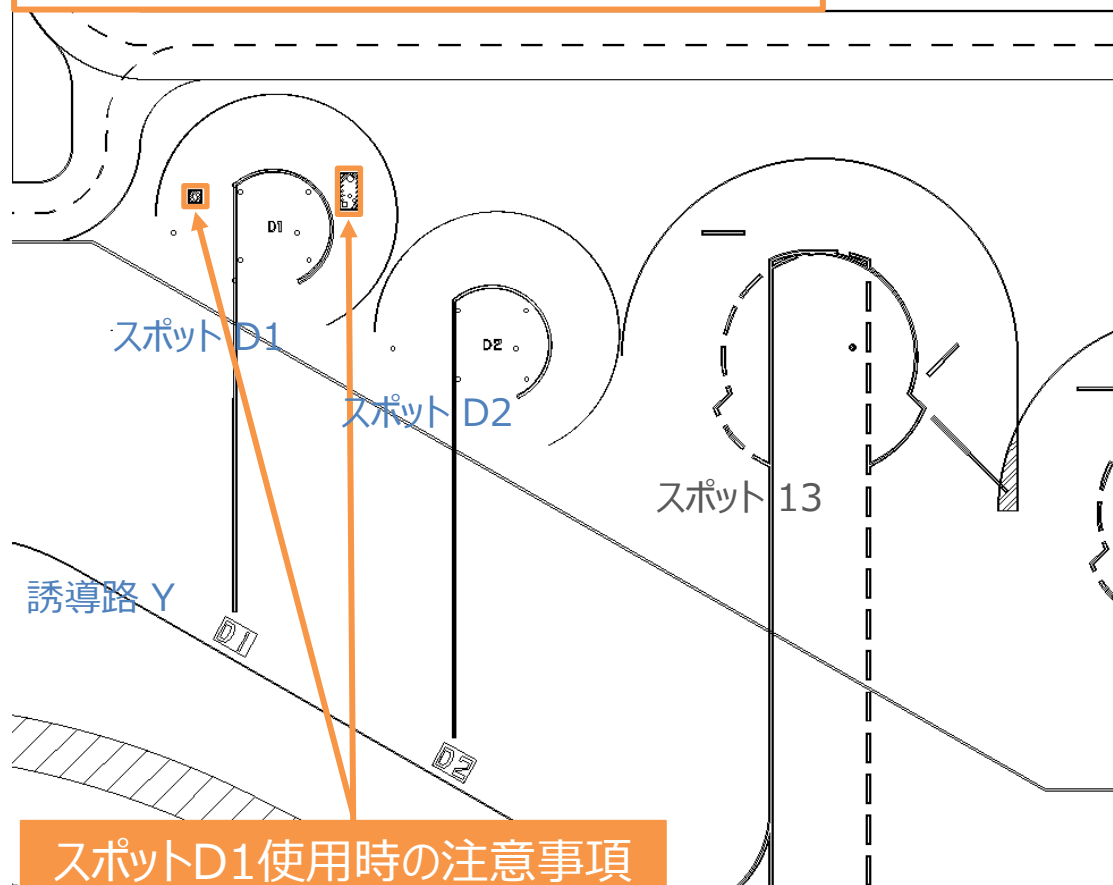

スポットD1使用時の注意事項

スポットD1の導入・導出線に近接する位置には旧給油ピットが設置されているため、周囲に注意喚起マーキングを施しています。
スポットイン・アウトの際には導入・導出線に沿って走行し、ピット上を走行しないよう注意してください。